

De directeur van een grote zaak in Amsterdam woont te Hilversum. Hij gaat dagelijks met de trein heen en weer en laat zich 's morgens door zijn chauffeur naar het station brengen en 's avonds daar weer afhalen.

Gewoonlijk komt hij te Hilversum aan met de trein, die precies om zes uur aan het station arriveert. Neemt u nu niet het spoorboekje om te kijken of er zo'n trein in de dienstregeling staat, want dit is een puzzel en daarin ben ik de baas ook over het spoorboekje.

Goed dus, de baas komt om 6 uur precies aan. Maar op zekere dag had hij wat eerder dan gewoonlijk genoech van het werken en hij kwam om precies vijf uur aan in Hilversum.

Omdat hij wel van een frisse wandeling houdt, had hij zijn chauffeur maar niet telefonisch gewaarschuwd en hij ging dus te voet op weg naar huis.

Nadat hij een poos gelopen had, kwam hij zijn chauffeur met de auto tegen, die op de normale tijd was vertrokken. De auto houdt stil, de meneer stapte in en de chauffeur rijdte hem het laatste stuk naar huis, waar hij ten slotte 20 minuten eerder aankomt dan gewoonlijk.

Wanneer u nu de tijd, die nodig was voor het uitstappen uit de trein, het keren van de auto en het instappen daarin verwarloost, zou ik graag van u weten, hoe lang de directeur heeft gelopen van het station tot het punt, waar hij zijn chauffeur heeft ontmoet. Uiteraard reed de chauffeur steeds met dezelfde snelheid.

Met een goed antwoord krijgt u mee naar de volgende prijzen: 1e prijs f 15,—, 2e prijs f 10,—, 3e prijs f 7,50,—, 4e, 5e en 6e prijs f 5,—. Oplossingen moeten vóór woensdag 15 juni a.s. in het bezit zijn van mej. Hartsuiker, redactie VDH-tje.



In 12½ jaar tijd maakten 6 verschildende afdelingen gebruik van de capaciteiten van de heer P. T. Verlaan. Hij viert nu zijn jubileum woensdag 8 juni op de afdeling Werkvoorbereiding. Gefeliciteerd.

Voor de grote belangstelling en de prachtige cadeaus, ontvangen ter gelegenheid van mijn jubileum zeg ik allen hartelijk dank.

J. Bekker, Ontspanningsgebouw

VAN HARTE ...

HUWELIJKEN (Maanweg):
Th. Floole, Proefwerkplaats Huisvuilafvoer, met mej. J. van Buren, d.d. 3-6-1960; H. L. M. Monnier, Transformatorfabriecage, met mej. A. J. Louwerens, d.d. 8-6-1960; T. A. Koopman, Huisvesting, met mej. J. Hogerwilt, d.d. 11-6-1960.

GERBORNEN (Maanweg):
Cristina A. M., dochter van P. van Drie, Spoorlabriecage, d.d. 21-5-1960.

Woensdag 8 juni is het 12½ jaar geleden dat de heer J. Westerkof in dienst van Van der Heem trad. Nu is hij werkzaam op de afdeling Spuiterij. Een prettige dag toegewenst.

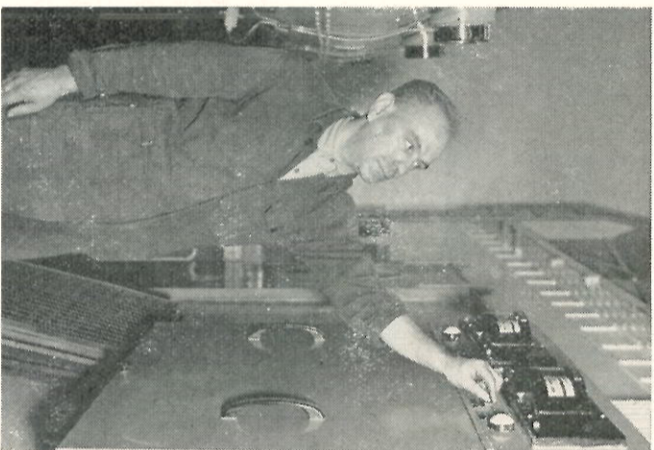

De Galvano krijgt de gelegenheid feest te vieren. De heer G. van Antwerpen is woensdag 8 juni 12½ jaar op deze afdeling werkzaam. Onze gelukwensen.



DOEN ZIJ

DAT

BIJ ONS?

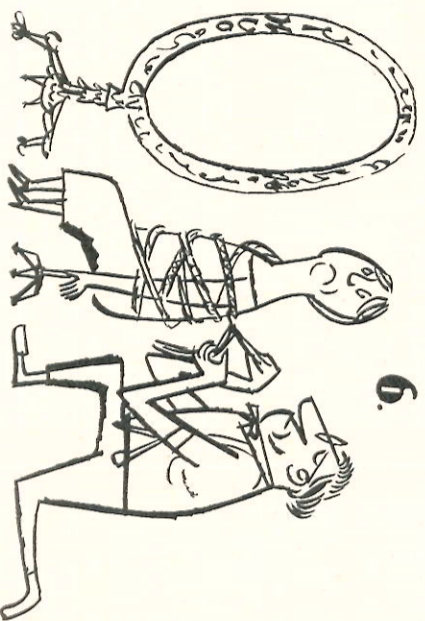

het V.D.H.-tje



Redacteur: C. SCHREVEL
Nr 649
4 juni 1960

PERSONEELSORGaan VAN VAN DER HEEM N.V. EN AANVERWANTE BEDRIJVEN - DEN HAAG EN UTRECHT

ONTSTORING VAN BROMFIETSEN

Zoals bekend mag worden verondersteld veroorzaken ontstekingsinrichtingen van motorvoertuigen hinderlijke storingen voor televisie- en radio-ontvangst. Ter bestrijding van dit euvel moeten deze inrichtingen met ingang van 1 juni 1960 zijn ontstoord krachtens het „Besluit ter voorkoming en opheffing van omroepstoringen door verbrandingsmotoren”. (Koninklijk Besluit van 17 april 1959).

Van der Heem N.V. heeft aan het s-ogsvraagstuk reeds geruime tijd terug ampele aandacht geschonken. Zowel in de laboratoria als in de natuur werden op ruime schaal onderzoeken verricht met de bedoeling een zo eenvoudige mogelijke oplossing voor het storingsn-vel te vinden. Het woord natuur moet in deze samenhang letterlijk worden opgevat. Om gewijvaard te zijn tegen storingen van allerlei aard in de omgeving was het nannelijk noodzakelijk op ruime schaal te experimenteren in een zo landelijk mogelijk milieu.

Als resultaat van dit uitgebreide onderzoekingswerk kon inderdaad een in wezen zeer eenvoudige zogenaamde ontstoringsskapp worden ontwikkeld, die aan de in het Besluit omschreven eisen ruimschoots voldoet. Bovendien heeft deze kap de verdienste dat zij gebruikt kan worden op bromfietsen van nagenoeg alle merken alsmede op auto's, terwijl zij niet slechts enkele handgrepen door de berijder zelf op de motor kan worden aangebracht.

Wat de Solex betreft dient daartoe de oude rubberkap met behulp van een knipplang te worden verwijderd waarna de nieuwe kap letterlijk in een handomdraai met de korte zijde op het einde van de bougiekabel geschnoefd kan worden. De ontstoringsskapp heeft een bijzondere

SOLEX-ONTSTORINGSSKAP

MERK: VAN DER HEEM

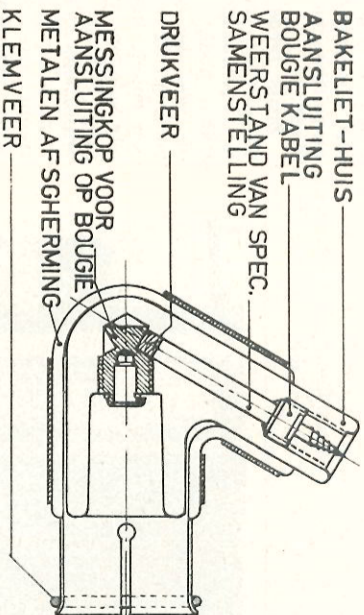

zien. De kappen zijn ook los verkrijgbaar f 1,25, eventuele montage f 0,30) bij de afdeling Solex-Service. Zij kunnen dus gebruikt worden op bromfietsen van bijna alle merken en op auto's.

SOLEX-DAG

ZATERDAG 25 JUNI A.S.

Alle van der Heemers, die de beschikking hebben over een Solex, doen vanzelfsprekend mee aan onze traditionele Solex-rally. Verdere bijzonderheden volgen.



C. van DELFT

Als een uitermate pijnlijke verrassing bereikte ons de tijding dat onze medewerker, de heer C. van Delft, plotseling was overleden.

Op 22 september 1937 trad hij in onze dienst. Met hem hebben wij de interne vakopleiding kantoorpersoneel (IVOK) gebouwd en deze heeft wel heel uitgesproken door hem inhoud en karakter gekregen. Hij was bij ons zeer gezien door zijn evenwichtige aard, zijn enorme werkracht, zijn praktische levenswijze, die hem voor de jonge kantoomensen tot een raadsman en steun maakte. Zijn serieuze aard was zo prettig door trokken door een fijngeestige humor en hij had een open oog voor wat anderen nodig hadden.

Hoe diep moet deze slag zijn voor zijn gezin, waarvoor hij altijd zo intens leefde. Er is bij ons dan ook een diepgevoeld medeleven met de zijnen, aan wie God, met wie Van Delft zich verbonden wist, de kracht geve om dit alles te dragen. Wij zullen aan hem een zeer goede herinnering bewaren.

Geslaagd voor:

Steno Engels, mej. W. Buquet, Typekamer.

Steno Nederlands, mej. S. C. Flolet, Codering; mej. A. P. M. v.d. Heim, kantoororganisatie.

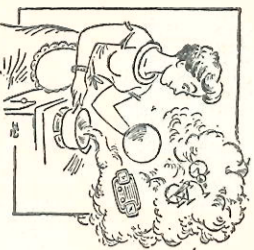

UIT DE VDH-KRUIKEN

TECHNISCHE DOCUMENTATIE

door P. L. Zaayer

In twee vorige VDH-fies heeft u het een en ander kunnen lezen over de bedrijfsbibliotheek. In de aanvang van het bedoelde artikel werd reeds opgemerkt, dat het op de hoogte blijven van de nieuwste ontwikkelingen en ontdekkingen voor ieder op zijn eigen vakgebied een dwingend eis is.

Het is o.a. in dit verband, dat wij iets willen zeggen over de technische literatuur-documentatie, die bij ons bedrijf namelijk gescheiden is van de bibliotheek, maar daarmee toch veel te maken heeft.

Wat onvat nu eigenlijk de technische literatuur-documentatie? Heel in het algemeen kunnen wij dit het beste omschrijven met: het geven van voorlichting op technisch en aanverwant gebied aan de hand van de literatuur, waarbij dan ook gerekend moeten worden die werkzaamheden, die nodig zijn om deze voorlichting mogelijk te maken. Tot deze werkzaamheden behoren o.a. het selecteren van literatuur, het analyseren daarvan, het maken van uittreksels, het toegankelijk maken, bijvoorbeeld door middel van classificatie, enz., maar vooral het uitlichten van gegevens uit de literatuur om deze te doen toelichten aan die functionarissen, die zulks voor hun werk in het bedrijf behoeven. Maar... zullen sommige lezers zich afvragen, wat is dan het onderscheid tussen bibliotheek en documentatie?

Hoewel een scherpe scheidinglijn, die altijd opgaat, moeilijk is aan te geven, ligt het accent van de bibliotheekwerkzaamheden op het beheer en de uitlening van boeken, tijdschriften e.d. en van de documentatie op het toegankelijk maken en uitlichten van de gegevens uit de literatuur. Bij van der Heem N.V. is het nu zo, dat althans wat de technische literatuur betreft deze scheiding vrij scherp getrokken is. Wij leven nu eenmaal in een wereld van specialisatie, een specialisatie die nodig is geworden door de enorme omvang en ingewikkeldheid, die de menselijke bedrijvigheid in allerlei takken van kunnen en kennen heeft gebracht. Dit blijkt ook uit de vele publicaties, die er verschijnen. Volgens een raming van een jaar of zes geleden zijn er 40.000 tijdschriften (die verschillende keren per jaar uitkomen) op technisch en natuurwetenschappelijk gebied en worden er per jaar op hetzelfde gebied meer dan 50.000 boeken en 200.000 patenten aan de reeds bestaande toegevoegd.

Om in deze voortdurend groeiende loevloed van literatuur zo goed mogelijk de weg te vinden en aldus prestaties, die door anderen verricht zijn te benutten en daarmee kostbare herhaling van arbeid uit te sparen, heeft men in de loop der tijd bepaalde methoden ontwikkeld. Deze hebben geleid tot het begrip documentatie.

Documentatie-service.

De Technische Documentatie-ver-schaft dus de bemiddeling tussen de functionarissen, die speciale technische kennis behoeft en de literatuur waar deze kennis te vinden is. Zij verleent daarbij service in verschillende vormen. In de eerste plaats zal zij, meestal op verzoek, door middel van literatuuronderzoek een antwoord trachten te vinden op technische problemen waarvoor men zich in het bedrijf geplaatst ziet, en dit schriftelijk of mondeling rapporteren, of anders, de weg naar het mogelijke antwoord wijzen. Dit laatste kan bijvoorbeeld geschieden door middel van een literatuuroverzicht over het gevraagde onderwerp, of met een enkele literatuurverwijzing, enz.

In de tweede plaats zal zij uit eigen beweging belanghebbende functionarissen attenderen op belangrijke nieuwe literatuur en technische gegevens. Dit geschiedt op tweeërlei wijze, of in een afzonderlijke berichtgeving, (voorzover teminste de desbetreffende literatuur niet reeds via de normale circulatie op de plaats van bestemming komt), of door middel van al of niet periodieke literatuuroverzichten, zoals het „Documentatie-nieuws Constructie-techniek“ en het „Documentatie-nieuws Werk-plaatstechniek“.

Hulpmiddelen.

Bij het bovengenoemde literatuuronderzoek zullen verschillende methoden gevolgd en diverse middelen gebruikt worden om het gestelde doel te bereiken. Deze middelen zijn o.a. de op speciale wijze aangeschafte carthoeken, de daarvoor aangeschafte systemen en referatenbladen (bedoeld zijn hier periodiek verschijnende publicaties met toegankelijk gemaakte literatuuroverzichten), de tijdschriftenindexen, bibliografien, naslagwerken enz. Niet alleen via het eigen bezit of dat van de VDH-bibliotheek, maar ook door middel van bezoeken aan, of contact met andere bibliotheken, documentatie- en andere instellingen als TNO-instituten, het Bureau van de Technische Wetenschappen, lijke attractie in Amerika enz. wordt, indien dit nodig is, gesepernd. De lezer ziet dus dat er uitgebreide opsporingsmogelijkheden tot onze beschikking staan.

Zoals reeds eerder in deze beschouwing werd vermeld zijn er verschillende regelmatig terugkerende werkzaamheden nodig om de „eigen“ middelen op peil te houden en aldus direct voorlichting mogelijk te maken. Over een enkele hiervan willen we hier nog iets zeggen, namelijk over de verzorging van de carthoeken, die met de referatenbladen één van de pijlers vormen waarop de documentatie-service steunt. De Technische Documentatie heeft namelijk haar eigen literatuurcarthoeken; dit zijn verzamelingen van systematisch gerangschikte kaarten, waarvan ieder kaartje een literatuurvermelding bevat (b.v. van een tijdschriftartikel) en meestal ook een kort uittreksel of korte aanduiding van de inhoud. Voor het in stand houden van deze carthoeken worden steeds uit de nieuwe technische tijdschriften daarvoor in aanmerking komende artikelen opgenomen, daarvan weer korte uittreksels of inhoudsaanduidingen gemaakt, en deze geïllustreerd volgens de Universele Decimale Classificatie, waarover u in het artikel over de bedrijfsbibliotheek reeds het een en ander heeft kunnen lezen. Bovendien worden ook voor de systematische catalogering van deze literatuur waar deze kennis te vinden is. Zij verleent daarbij service in verschillende vormen. In de eerste plaats zal zij, meestal op verzoek, door middel van literatuuronderzoek een antwoord trachten te vinden op technische problemen waarvoor men zich in het bedrijf geplaatst ziet, en dit schriftelijk of mondeling rapporteren, of anders, de weg naar het mogelijke antwoord wijzen. Dit laatste kan bijvoorbeeld geschieden door middel van een literatuuroverzicht over het gevraagde onderwerp, of met een enkele literatuurverwijzing, enz.

In de tweede plaats zal zij uit eigen beweging belanghebbende functionarissen attenderen op belangrijke nieuwe literatuur en technische gegevens. Dit geschiedt op tweeërlei wijze, of in een afzonderlijke berichtgeving, (voorzover teminste de desbetreffende literatuur niet reeds via de normale circulatie op de plaats van bestemming komt), of door middel van al of niet periodieke literatuuroverzichten, zoals het „Documentatie-nieuws Constructie-techniek“ en het „Documentatie-nieuws Werk-plaatstechniek“.

Bij het bovengenoemde literatuuronderzoek zullen verschillende methoden gevolgd en diverse middelen gebruikt worden om het gestelde doel te bereiken. Deze middelen zijn o.a. de op speciale wijze aangeschafte carthoeken, de daarvoor aangeschafte systemen en referatenbladen (bedoeld zijn hier periodiek verschijnende publicaties met toegankelijk gemaakte literatuuroverzichten), de tijdschriftenindexen, bibliografien, naslagwerken enz. Niet alleen via het eigen bezit of dat van de VDH-bibliotheek, maar ook door middel van bezoeken aan, of contact met andere bibliotheken, documentatie- en andere instellingen als TNO-instituten, het Bureau van de Technische Wetenschappen, lijke attractie in Amerika enz. wordt, indien dit nodig is, gesepernd. De lezer ziet dus dat er uitgebreide opsporingsmogelijkheden tot onze beschikking staan.

Zoals reeds eerder in deze beschouwing werd vermeld zijn er verschillende regelmatig terugkerende werkzaamheden nodig om de „eigen“ middelen op peil te houden en aldus direct voorlichting mogelijk te maken. Over een enkele hiervan willen we hier nog iets zeggen, namelijk over de verzorging van de carthoeken, die met de referatenbladen één van de pijlers vormen waarop de documentatie-service steunt. De Technische Documentatie heeft namelijk haar eigen literatuurcarthoeken; dit zijn verzamelingen van systematisch gerangschikte kaarten, waarvan ieder kaartje een literatuurvermelding bevat (b.v. van een tijdschriftartikel) en meestal ook een kort uittreksel of korte aanduiding van de inhoud. Voor het in stand houden van deze carthoeken worden steeds uit de nieuwe technische tijdschriften daarvoor in aanmerking komende artikelen opgenomen, daarvan weer korte uittreksels of inhoudsaanduidingen gemaakt, en deze geïllustreerd volgens de Universele Decimale Classificatie, waarover u in het artikel over de bedrijfsbibliotheek reeds het een en ander heeft kunnen lezen. Bovendien worden ook voor de systematische catalogering van deze literatuur waar deze kennis te vinden is. Zij verleent daarbij service in verschillende vormen. In de eerste plaats zal zij, meestal op verzoek, door middel van literatuuronderzoek een antwoord trachten te vinden op technische problemen waarvoor men zich in het bedrijf geplaatst ziet, en dit schriftelijk of mondeling rapporteren, of anders, de weg naar het mogelijke antwoord wijzen. Dit laatste kan bijvoorbeeld geschieden door middel van een literatuuroverzicht over het gevraagde onderwerp, of met een enkele literatuurverwijzing, enz.

In de tweede plaats zal zij uit eigen beweging belanghebbende functionarissen attenderen op belangrijke nieuwe literatuur en technische gegevens. Dit geschiedt op tweeërlei wijze, of in een afzonderlijke berichtgeving, (voorzover teminste de desbetreffende literatuur niet reeds via de normale circulatie op de plaats van bestemming komt), of door middel van al of niet periodieke literatuuroverzichten, zoals het „Documentatie-nieuws Constructie-techniek“ en het „Documentatie-nieuws Werk-plaatstechniek“.

Tony Dallara, winnaar van het Song Festival 1960 te San Remo, heeft hier juist een bezoek gebracht aan het kantoor van onze agent te Malta, waarschijnlijk om een ERRES televisietoestel te bewonderen; de bewondering zal wel wederzijds geweest zijn.



Pinksteren en ruimtebaart

Morgen en overmorgen gaan we ieder op onze wijze het pinksterfeest vieren. Het kan zijn met hebben ons even het uitgangspunt ervan te herinneren. Van oorsprong was het een Joods feest aan het eind van de granaoosten en het stond dan ook echt in het teken van vreugde. Op zo'n Pinksterhoogtijdag, ongeveer 33 jaar na Christus' geboorte, had de wistfor-ting van de Heilige Geest plaats op de discipelen van Jezus in een bijgebouw van de tempel te Jeruzalem. Sindsdien is dit feit voor de christelijke kerken het onderwerp van Pinksteren geworden. Daar is natuurlijk heel wat over gezegd en nog over te zeggen.

Een bepaalde kant daarvan lijkt me wel opmerkelijk. Het optreden van Jezus en daarna ook van zijn discipelen concentreerde zich kenmerklijk op het Joods volk om dit tot de aanwaaing van Christus als Verlosser te brengen. Zo af en toe was er wel eens een klein uitbreiding naar personen buiten dat volk, maar toch als hoge uitzondering.

By zijn afscheid had Jezus echter als laatste opdracht aan zijn volgelingen gegeven, dat ze zijn boodschap moesten brengen overal, onder alle volken, over heel de wereld. Daartoe zou Hij ze met de Heilige Geest toerusten. Dat gebeurde op die Pinksterdag. In die zaal waren mensen uit allerlei delen der wereld bijeen. Met een forse stoot werd het christendom on-dubbelzinnig toen tot de ruimtevaart in heel de wereld gestuurd. En dan gaat het ook zijn loop be-ginnen. Dat is nu die 19 eeuwen geleden. Het christendom heeft zich in allerlei werelddelen en onder verlei tel volken doen kennen; nu eens met minder dan met meer resultaat.

Het is zelfs zo, dat men voor uit-gestreckte delen der wereld aan-neemt, dat ze tot christendommen zijn gestempeld. Dat wil niet zeggen, dat de inwoners merendeels beylidende christenen zijn, maar dat de leefwijze en zeden kenmerklijk door de christelijke leer zijn be-invloeid.

Nu blijft de kern van het christendom nog altijd. heb God lief boven alles en je naast als jezelf. En daartuit vloeden dan vanzelf al-lerlei levensgedragingen voort. Het is een bekende klacht; wat is dat christendom waard gebleken na 19 eeuwen voerting? Heeft het de menselijke verhoudingen inder-daad gearmd en goed gemaakt? Zou het niet certijver zijn als we ieder onszelf afvroegen: wat heb ik ervan waargemaakt? Scheuwer.

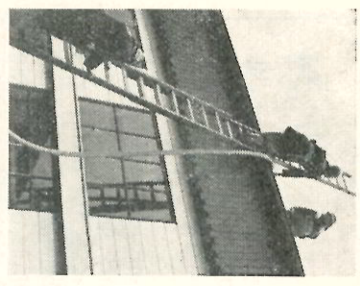

MEDAILLE VOOR BRANDWEER MAANWEG

Voor onze brandweermannen (en hun echtgenoten) was vrijdag 20 mei 1960, 13.00 uur, een belangrijk tijdstip. Immers op dat moment vernamen wij van De Bilt het weerbericht voor de dag waarop onze brandweer-ploeg provinciale brandweerwedstrijden in Zoetermeer moest spelen. Het weerbericht beloofde veel: gematigde temperaturen en slechts hier en daar een verspreid voorkomende bui.

Zaterdag bleek hoe moeilijk het is zo'n weerbericht te „lezen“. Volgens de dames toeschouwers langs de lijn waren de gematigde temperaturen gewoon koud. De verspreid voorkomende bui was er inderdaad niet, want de regen stroomde zonder ophouden in zeer grote hoeveelheden naar beneden. Desondanks hebben 17 brandweerploegen uit de provincie Zuid-Holland elkaar bestreden in een zeer prettige sfeer. Onze ploeg van de brandweerploeg, die onder leiding van de heer N. Kouwer al ver-schillende prijzen heeft veroverd, had zich voor de eerste maal laten inschrijven in de klasse III A met onbekend doel en op een onbekend terrein.

Ook bij deze zeer moeilijke opgave wisten onze brandweermannen op de zesde plaats (en daarmee de zesde prijs) te komen.

Voorwaar een groot succes, vooral als men het puntenaantal bekijken van de bedrijfsbrandweergroepen die een van de zes prijzen in de wacht wisten te slepen: 6e, 5e en 4e plaats 167 punten (de tijd heeft de volgende beslist) 3e plaats 168 punten 2e plaats 170 punten 1e plaats 185 punten

Onze directie had zich op deze wedstrijden laten vertegenwoordigen door ir Borleffs, terwijl ook het hoofd van onze bedrijfszelfbescherming, de heer Franzen, de regen had getrotseerd om onze mensen te zien spelen.

Het feit, dat onze bedrijfsbrandweer van de Maanweg regelmatig — zelfs in zeer zware wedstrijden — zich in de kopgroep weet te classificeren, geeft ons vertrouwen dat, mocht er eens iets gebeuren deze brandweer zeker in staat zal zijn erger te voorkomen.

Geïntrig leert de ervaring, dat de zeer uitgebreide brandpreventie maatregelen in al onze gebouwen zodanig zijn, dat optreden van onze bedrijfsbrandweer tot de zeer grote uitzonderingen behoort.

N. W. Lagendijk.

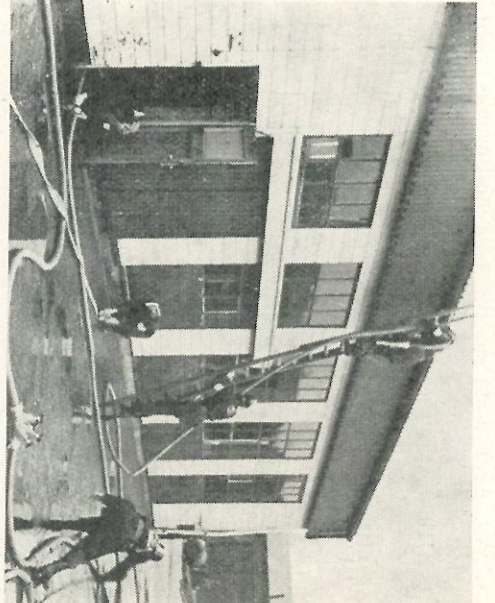

VERVOLG VAN PAG. 2

gus van de Bibliotheek de technische boeken en brochures op dezelfde wijze werkt. U ziet beide afdelingen hangen nauw samen en zijn dan ook te vinden in dezelfde kantoorruimte.

Enige wenken.

De lezer moet echter nu niet denken, dat alle literatuur welke enigszins van belang is wordt opgenomen. Zoals wij gezien hebben is de stroom zo enorm groot, dat dit op administratieve bezwaren zou stuiten. Daarom worden artikelen uit binnenkomende tijdschriften in het algemeen alleen dan vastgelegd, voorzover zij onvoldoende in de referatenbladen terug te vinden zullen zijn, en van voldoende belang geacht worden met betrekking tot de speciale eisen, die het bedrijf stelt. Het is daarom gewenst, dat vooral de belanghebbende uit de technische sector steeds zijn nieuwe of veranderde belangstelling aan de documentatie kenbaar maakt, ook al in verband met het ge-attendeerd worden op voor hem belangrijke literatuur. Verder kan hij, indien hij er zeker van wil zijn dat een artikel, dat hij via de circulatie onder ogen krijgt, wordt opgenomen (en dus gemakkelijker terug te vinden is) dit even voor dat doel aan de Technische Documentatie opzenden, of anders de desbetreffende paginanummers op de daarvoor bestemde plaats van het circulatiestroompje voorin het tijdschrift vermelden.